

新発売 NEW

EX(F) III SERIES

ニューシングタイプロボット
New Sprue Picker

EX III - 60 / EXF III - 60 / EX III - 150 / EXF III - 150

実績のEXシリーズが遂にVersion UP!

Proven EX series robots now renewed.

対象成形機 IMM size

20~150ton



特徴 Features

- 実績のEXシリーズが遂にVersion Up!
- 従来の使いやすさを継承しながらも、新鮮なニュースタイルに!
- コンパクトなバルブでエア配管すっきり!
- 第2下降スローダウンバルブ標準装備のやさしい設計!
- 新小型グリップで細いスプルも確実にチャック・確認
- 新型コントローラHRS-12を搭載
- Proven EX series robots now renewed.
- Redesigned with conventional user friendliness.
- Compact valves have air tubes easily arranged.
- Standard 2nd slow down valve provides soft landing.
- New compact grip can hold a thin sprue securely.
- New controller HRS-12 is provided.

ニューシングタイプロボット New Sprue Picker

対象成形機 IMM size
20~150ton

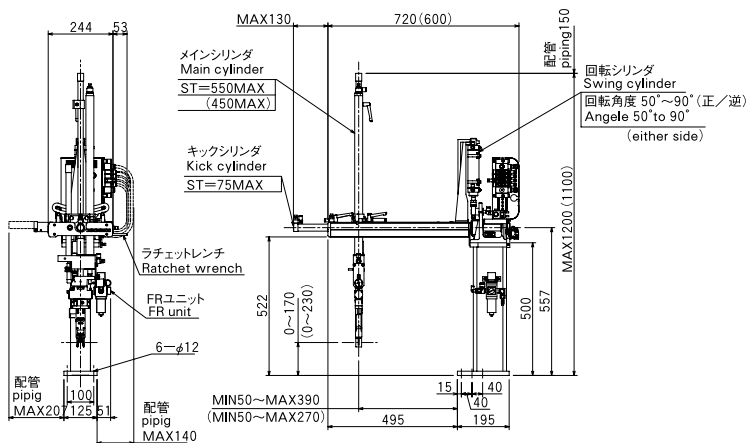

※ () 寸法は、EXF III-60を示す
 Dimension in parentheses are for EX III-60

common to languages

- Five languages supported (Japanese, English, Chinese, Korean, and Thai)
- EEPROM without necessity of memory backup battery
- Fifty mold memories
- User-programming (standard, max. 21 steps)

			MAX75		
			50~90		
—	90	—	—	90	
0~230	0~170	0~230		0~170	
	50~270			50~390	
	5.5			6.2	
			0.5		
1	0.5	1		0.5	
	31			33	
			18		
			HRS-12		

※エア消費量は、標準仕様機数値です。
 ※Air consumption is based on standard version robot.